



SPORT



MITJET ITALIAN SERIE 2017

REGOLAMENTO SPORTIVO *SPORTING REGULATIONS*

Versione 1.0

SOMMARIO:



SOMMARIO:	2
1. <u>PREMESSE:</u> 4	
1.1 <u>DEFINIZIONI</u>	4
1.2 <u>ORGANIZZAZIONE:</u>	4
1.3 <u>GIURISDIZIONE:</u>	4
2. <u>CODICE DI COMPORTAMENTO</u> 4	
1.4 <u>DISPOSIZIONI AL VILLAGE MITJET</u>	5
2. <u>DIRITTI TV E AUTORIZZAZIONE ALL'USO DI IMMAGINE</u> 6	
3. <u>PUBBLICITA'</u> 6	
4. <u>ASSICURAZIONE DELLE MANIFESTAZIONI</u> 7	
5. <u>CALENDARIO, DURATA E TIPOLOGIE DELLE GARE</u> 7	
6. <u>PROGRAMMA DEL WEEK-END</u> 7	
7. <u>CONCORRENTI E CONDUTTORI</u> 7	
7.1 <u>WILD CARD</u>	8
7.2 <u>STRANIERI</u>	8
8. <u>DEFINIZIONE PILOTA A E PILOTA B</u> 8	
8.1 <u>CASO LIMITE DI EQUIPAGGIO NON REGOLARE</u>	8
8.2 <u>CONDUTTORE SINGOLO</u>	9
9. <u>ISCRIZIONI ALLA MITJET ITALIAN SERIES 2017</u> 9	
9.1 <u>ISCRIZIONI ALLA MIS2017</u>	9
9.2 <u>QUOTA DI ISCRIZIONE MIS2017</u>	9
9.3 <u>TASSE DI ISCRIZIONE ALLE MANIFESTAZIONI</u>	10
10. <u>VETTURE AMMESSE</u> 10	
11. <u>VERIFICHE SPORTIVE, TECNICHE, D'UFFICIO</u> 10	
11.1 <u>ATTREZZATURE MESSE A DISPOSIZIONE DI MQ</u>	11
12. <u>BRIEFING</u> 11	
13. <u>PNEUMATICI</u> 12	
14. <u>CARBURANTE, USO, CONTROLLI</u> 12	
15. <u>NUMERI DI GARA</u> 13	
16. <u>DISCIPLINA AI BOX ED IN PIT LANE</u> 13	
17. <u>TEST</u> 14	
18. <u>PROVE LIBERE, DI QUALIFICA, GARE</u> 14	
18.1 <u>PROVE LIBERE</u>	14
18.2 <u>PROVE DI QUALIFICAZIONE</u>	14
18.3 <u>GRIGLIA DI PARTENZA</u>	15
18.4 <u>PROCEDURE DI PARTENZA - GARE</u>	15
19. <u>PROCEDURE DI SAFETY CAR</u> 15	
20. <u>PARCO CHIUSO</u> 15	

21.	<u>PENALITA' IN TEMPO / STOP AND GO / DRIVE THROUGH / RETROCESSIONE IN GRIGLIA</u>	
	15	
21.1	<u>STOP AND GO</u>	15
21.2	<u>DRIVE THROUGH</u>	16
21.3	<u>RETROCESSIONE IN GRIGLIA</u>	16
22.	<u>STANDARD DI GUIDA</u>	16
23.	<u>GRAVI INFRAZIONI AL REGOLAMENTO SPORTIVO E/O TECNICO</u>	16
24.	<u>CLASSIFICHE, PUNTEGGI, PREMI, TITOLI</u>	17
24.1	<u>CLASSIFICA PILOTI</u>	17
24.2	<u>CLASSIFICHE TAPPA MONZA 20-22 OTTOBRE</u>	17
24.3	<u>SCARTI</u>	17
24.4	<u>POLE POSITIONE E GIRI VELOCI</u>	17
24.5	<u>CLASSIFICHE</u>	18
24.6	<u>EX-AEQUO</u>	18
24.7	<u>CERIMONIA DEL PODIO</u>	18
24.8	<u>PREMI CLASSIFICHE FINALI*</u>	18
24.9	<u>TITOLI</u>	19
25.	<u>CONFERENZE STAMPA E INTERVISTE</u>	19
26.	<u>ON BOARD CAMERA</u>	19
27.	<u>RECLAMI ED APPELLI</u>	19

Allegato 1 – Adesivi Auto

Allegato 2 – Patch sulle tute

Allegato 3 – Iscrizione campionato con le tre modalità da scegliere (in caso di singola va presentata ogni volta)

Allegato 4 – Modulo zavorra

Allegato 5 – Scheda di acquisto degli pneumatici

Allegato 6 – Scheda pneumatici Jolly

Allegato 7 – Modulo d'ordine del carburante

Allegato 8 – Posizione e tipo di attacco "On Board Camera"

Allegato 8b – Posizione e tipo di attacco "On Board Camera"

Allegato 9 – Modalità accesso all'hospitality Mitjet

1. PREMESSE:

1.1 DEFINIZIONI

Organizzatore: ACI Sport

Promoter: Motorquality S.P.A.

Manifestazione: intera serie che si svolge nei modi e nei tempi descritti dal calendario ufficiale

Evento: week-end sportivo che inizia il venerdì e finisce la domenica secondo gli orari ufficiali pubblicati dall'organizzatore

Sessione: usata per indicare una tra le diverse attività in pista: prove libere, prove di qualifica, Gara 1 o 2 Piloti A, Gara 1 o 2 Piloti B.

Manche: una delle quattro gare che si svolgono in ogni week-end. Sono numerate progressivamente, da 1 a 24.

1.2 ORGANIZZAZIONE:

La Motorquality S.P.A. con sede in via Giosuè Carducci 125, 20099 Sesto San Giovanni (MI), (d'ora in poi MQ) titolare della licenza A.C.I. SPORT di promoter n°371704 indice, patrocina e organizza con l'approvazione dell'A.C.I. SPORT Italia, la Mitjet Italian Series 2017 (d'ora in poi denominata MIS2017). La serie si svolge con la formula ad invito.

MQ, previa approvazione di ACI SPORT, si riserva di pubblicare in qualsiasi momento le modifiche e le disposizioni, sia di carattere sportivo che di carattere tecnico, che riterrà opportuno dover aggiornare o implementare per la migliore applicazione del Regolamento. Queste ultime dovranno essere considerate parte integrante del regolamento.

1.3 GIURISDIZIONE:

La giurisdizione ed il controllo degli eventi sportivi saranno governati dall'Autorità Sportiva A.C.I. Sport, in accordo con il presente regolamento, approvato con visto n° _____.

La MIS2017 è inoltre soggetta ai seguenti documenti:

- il Regolamento Sportivo Nazionale (d'ora in poi R.S.N.) dell'A.C.I. Sport, le sue Appendici.
 - Il Regolamento di Settore Velocità in Circuito (d'ora in poi R.D.S.V.C.) e relative Appendici.
 - Tutti gli ulteriori regolamenti degli Autodromi e le disposizioni dell'Autorità Sportiva Nazionale (di seguito ASN) del paese nel quale si svolge la gara, se non menzionate separatamente nel regolamento MIS2017.
 - Tutti i Conduuttori e i Concorrenti si impegnano, per proprio conto e per conto dei propri dipendenti ed agenti, ad osservare tutte le disposizioni che precedono e seguono.
 - I Conduuttori e Concorrenti si impegnano a riconoscere l'ACI quale unica giurisdizione competente, salvo il diritto di appello previsto dal Codice e dal R.S.N.; di rinunciare conseguentemente, ad impiegare arbitri o altra giurisdizione in merito a fatti derivanti dall'organizzazione delle gare e/o dello svolgimento delle competizioni.
- I Conduuttori e Concorrenti si impegnano a manlevare l'ACI, ACI Sport S.p.A., Motorquality S.p.A., gli Organizzatori, gli Ufficiali di Gara, nonché i proprietari o gestori delle piste, per eventuali danni fisici e/o materiali subiti, sia direttamente sia da eventuali passeggeri, dipendenti e/o agenti (ivi inclusi i beni di proprietà di questi ultimi) da responsabilità anche di terzi.

2. CODICE DI COMPORTAMENTO

La MIS2017 è un campionato sportivo dove tutti i partecipanti devono avere le medesime opportunità e una garanzia di equità sia tecnica che sportiva. Le squadre che partecipano alla MIS2017 (unitamente con tutti i loro dipendenti e collaboratori, piloti, funzionari, commissari ed organizzazione in genere) contribuiscono con il loro comportamento a qualificare e caratterizzare la serie sia internamente, sia per il pubblico esterno e quindi concorrono a creare l'atmosfera generale della MIS2017.

Inoltre la lealtà e la sportività di comportamento rappresentano un aspetto cardine per la sicurezza di tutti i partecipanti. Per questo motivo, tutti i soggetti coinvolti si impegnano a riconoscere e rispettare le regole di condotta della MIS2017.

In particolare, tutte le suddette persone:

- Tratteranno gli altri partecipanti, i dirigenti, i funzionari, i commissari e gli organizzatori con educazione e rispetto;
- Dovranno promuovere il rispetto dell'equità (tecnica e sportiva) e le norme di buone relazioni del MIS2017;
- Eviteranno, in ogni caso, di esprimere pareri personali negativi (anche a mezzo di comunicati stampa, interviste e messaggi sui social network) e dal comportarsi in modo offensivo o abusivo.
- Si comporteranno sempre nell'interesse della sicurezza cercando di minimizzare i rischi;

- Rispetteranno sempre le finalità dello sport;
- Segneranno all'Organizzazione eventuali persone i cui comportamenti non sono caratterizzati da correttezza, sportività, rispetto e tolleranza,
- Si impegneranno per migliorare la MIS2017 e la notorietà della serie

Le persone che non rispetteranno le succitate norme di comportamento e che in particolare:

- Violeranno (ripetutamente) i regolamenti
- Attireranno l'attenzione su sé stessi attraverso comportamenti antisportivi (sia in pista che fuori dalla pista, all'interno degli eventi sportivi)
- Si esprimeranno e si comporteranno in modo irrispettoso verso altri partecipanti, dirigenti, funzionari, organizzatori, ecc.
- Ignoreranno le disposizioni, le istruzioni, le riunioni dell'organizzazione della serie e / o di altri organismi ufficiali nell'ambito dello svolgimento di un evento
- Non agiranno nell'interesse della Serie che persegue l'obiettivo di una partecipazione professionale e conforme ai Regolamenti

saranno passibili di provvedimenti dalla semplice ammenda pecuniaria fino all'esclusione dalla MIS2017. La decisione verrà presa a insindacabile giudizio dell'Organizzazione.

1.4 DISPOSIZIONI AL VILLAGE MITJET

Ogni vettura iscritta alla MIS2017 avrà il diritto di usufruire di alcuni spazi all'interno del Villaggio Mitjet allestito dal Promoter Motorquality S.p.A.

Ogni Mitjet 2L avrà diritto ad uno spazio box (l'assegnazione dei posti verrà decisa dal Promoter e salvo imprevisti non potrà essere cambiata) ed uno spazio retrobox variabile a seconda dell'autodromo in cui si svolgeranno i vari eventi.

All'interno dello spazio messo a disposizione dei Team, saranno predisposte luci, prese elettriche e aria compressa. Il personale di ogni Team è direttamente responsabile della propria area per quanto riguarda la pulizia e il corretto utilizzo degli impianti messi a disposizione; eventuali danni riscontrati dallo Staff MQ, se imputabili direttamente al non corretto utilizzo da parte dei Team oppure alla non curanza, potranno essere addebitati integralmente al Team responsabile di quella postazione.

Sarà cura del Team segnalare eventuali guasti o anomalie delle strutture al Responsabile del Mitjet Village: Fabio Vailati. La non segnalazione di eventuali danni sarà prova del corretto funzionamento di tutte le attrezzature messe a disposizione da MQ.

All'interno del proprio spazio box ogni Team potrà posizionare le proprie attrezzature, ma senza invadere lo spazio adiacente. A terra potrà essere posizionato materiale quale pavimentazione di plastica, legno, linoleum (la moquette è vietata). Si possono montare pannelli divisorii verticali o pannelli verticali che riportino il simbolo del Team, dei relativi sponsor e i numeri di gara. Se posizionati fuori dalle tende non dovranno intralciare il passaggio delle vetture e l'uscita/l'entrata delle stesse nella tenda.

Tutto il materiale lasciato verticalmente che possa forare il telo dei gazebo nel caso in cui questo si abbassi per cause di forza maggiore dovrà esser disteso a terra in posizione orizzontale o spostato fuori dal gazebo stesso sia di giorno che di sera prima che il Team lasci il proprio spazio.

MQ non sarà responsabile di danni arrecati a materiali, attrezzature, vetture o quant'altro causati da eventi climatici (es temporali improvvisi) o da altre cause non imputabili a MQ.

In base allo spazio previsto dietro i gazebo-box ogni team potrà allestire la propria area non occupando quelle adiacenti e la viabilità di sicurezza

Gli autoarticolati/autotreni non potranno sostare dietro le tende box. Nel caso in cui ci sia lo spazio per parcheggiare un furgone, alle ruote di questi ultimi e per motivi di sicurezza, potranno essere agganciate le tende

Qualsiasi Concorrente, Conduttore, o persona collegata ad un Team iscritto al MIS2017, sarà obbligato a pagare i costi per il ripristino di eventuali danni provocati alle strutture messe a disposizione da MQ.

Il Promoter potrà fatturare l'importo della struttura danneggiata e dei danni correlati per intero. Sarà facoltà di MQ di poter anche escludere il Concorrente dalla MIS2017 a seguito dei danni

provocati senza che nessuna richiesta di risarcimento sia accoglibile.

Gli orari di accesso alle strutture messe a disposizione da MQ saranno comunicati di volta in volta. Non sarà possibile garantire l'accesso alle strutture prima di tali orari, né consentire ai Concorrenti di allestire la propria zona. I Concorrenti non dovranno in nessun modo intralciare con il montaggio e l'allestimento del Mitjet Village.

2. DIRITTI TV E AUTORIZZAZIONE ALL'USO DI IMMAGINE

Tutti i Concorrenti accettando e sottoscrivendo il regolamento della MIS2017 cederanno tutti i diritti di utilizzo e sfruttamento della propria immagine che MQ può impiegare per promuovere la serie a proprio insindacabile giudizio

3. PUBBLICITA'

Tutti i Concorrenti e Conducenti che parteciperanno alla MIS2017 saranno tenuti obbligatoriamente ad apporre e mantenere (su vetture e tute piloti) per tutta la durata della manifestazione gli sponsor del campionato, fermo restando la facoltà di applicare le proprie pubblicità.

I Concorrenti ed i team saranno responsabili del ripristino di eventuali pubblicità danneggiate gli stickers degli sponsor ufficiali saranno forniti da Motorquality SpA.

Il layout delle pubblicità obbligatorie è specificato nell'Allegato 1.

Il Promotor si impegna, in caso di cambiamenti a fornire tempestivamente indicazioni a tutti i Team partecipanti alla MIS 2017.

Saranno a disposizione dei Team e dei Piloti dei patch in tessuto ignifugo da apporre sulle tute. Il posizionamento di questi ultimi sulle tute dei Piloti è specificato nell'Allegato 2.

Durante ogni week-end saranno disponibili gli adesivi e le patch obbligatorie che i partecipanti saranno tenuti ad applicare sulle vetture e sulle tute come indicato dall'organizzatore. La pubblicità dei Concorrenti non dovrà essere in concorrenza con quella ufficiale specificata nell'Allegato 1 e 2.

Il Concorrente che dovesse aver uno o più sponsor in contrasto con quelli del MIS2017 dovrà preventivamente comunicarlo alla MQ. Quest'ultima si riserverà il diritto di accettare o meno le suddette aziende. Senza l'autorizzazione scritta da parte di MQ dell'esposizione degli Sponsor in concorrenza sarà vietato pubblicizzare le suddette aziende.

Il non rispetto di questo articolo determinerà sanzioni economiche il cui valore andrà da un minimo di 250€ fino ad un massimo equivalente al valore della sponsorizzazione MQ in concorrenza con quella del Team.

Le vetture che saranno trovate sprovviste della pubblicità coordinata obbligatoria saranno dichiarate non conformi. La sanzione potrà prevedere l'esclusione dalla classifica e/o una sanzione che andrà da un minimo di 250€ fino ad un massimo di 1.000€.

4. ASSICURAZIONE DELLE MANIFESTAZIONI

L'Organizzatore di ogni evento dovrà essere assicurato nei modi e nei termini previsti dalla vigente normativa RNS. La polizza RCT Comitato Organizzatore, non solleva i Concorrenti e/o Conducenti da maggiori responsabilità in cui potessero eventualmente incorrere.

Non è prevista una polizza obbligatoria da parte del Promoter per Concorrenti e Conducenti.

5. CALENDARIO, DURATA E TIPOLOGIE DELLE GARE

La MIS2017 si svolgerà secondo il calendario qui sotto riportato:

EVENTO/N°	DATA	MANCHE	CIRCUITO
------------------	-------------	---------------	-----------------

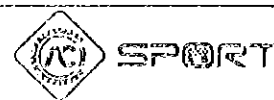

1	28-30 APRILE	1 - 2 - 3 - 4	IMOLA
2	02-04 GIUGNO	5 - 6 - 7 - 8	MISANO
3	16-18 GIUGNO	9 - 10 - 11 - 12	MONZA
4	14-16 LUGLIO	13 - 14 - 15 - 16	MUGELLO
5	22-24 SETTEMBRE	17 - 18 - 19 - 20	VALLELUNGA
6	20-22 OTTOBRE	21 - 22 - 23 - 24	MONZA

Tutti gli eventi a calendario della MIS2017 sono gare iscritte al calendario ENPEA 2017.

MQ si riserva il diritto di modificare e/o annullare in qualsiasi momento, date e circuiti presenti in calendario, così come il diritto di aumentare o diminuire gli eventi/sessioni in calendario se un week-end dovesse essere cancellato per cause di forza maggiore.

MQ non sarà in alcun modo responsabile nei confronti dei Conduuttori, dei Concorrenti e dei Team, nel caso di variazione di data o della cancellazione degli eventi/sessioni.

6. PROGRAMMA DEL WEEK-END

Nei week-end di gara sono previste queste sessioni:

- 1 sessione da 55' di prove libere senza distinzione di minutaggio per il pilota A ed il pilota B;
- 2 sessioni di Prove di Qualifica da 15' intervallate da 5' di pausa dove le auto rimarranno in pit-lane di cui una riservata al pilota A e una al pilota B;
- 4 gare da 20' + 1 LAP di cui due riservate al pilota A e due al pilota B. Tutte e 4 le gare avranno partenza lanciata.

L'ordine di ingresso in pista dei piloti A e B per le qualifiche e le gare sarà alternato ogni evento, come segue:

Evento 1: Qualifiche: A-B; Gare: A-B-A-B

Evento 2: Qualifiche: B-A; Gare: B-A-B-A

Evento 3: Qualifiche: A-B; Gare: A-B-A-B

Evento 4: Qualifiche: B-A; Gare: B-A-B-A

Evento 5: Qualifiche: A-B; Gare: A-B-A-B

Evento 6: Qualifiche: B-A; Gare: B-A-B-A

MQ si riserva il diritto di modificare durata e numero delle sessioni.

7. CONCORRENTI E CONDUTTORI

La MIS2017 è una Serie Nazionale ENPEA aperta ai titolari, italiani e stranieri, di Licenza di Concorrente Persona Giuridica ed ai titolari, italiani e stranieri, di Licenza di Conduuttore rilasciata da una ASN (Autorità Sportiva Nazionale riconosciuta dalla F.I.A.), di Classe minima "C" Nazionale.

I Conduuttori dovranno attenersi scrupolosamente a tutte le norme dettate dalle vigenti Normative, che si intendono qui integralmente riportate e a tutte le disposizioni impartite dal Direttore di Gara, e dagli Ufficiali di Gara preposti.

Tutti i Concorrenti ed i Conduuttori dovranno restare a disposizione dei Commissari Sportivi sino alla dichiarazione della classifica definitiva oppure, in alternativa, nominare un delegato a rappresentarlo. La delega, in forma scritta, dovrà pervenire al promoter MQ direttamente in circuito, nella figura del Direttore Sportivo.

I Conduuttori minorenni saranno ammessi a partecipare nei seguenti modi:

- siano in possesso di una licenza C nazionale;
- abbiano l'autorizzazione di entrambi i genitori o chi ne esercita la patria potestà;
- abbiano compiuto almeno 15 anni;
- abbiano autorizzazione e/o nulla osta da parte della Federazione che rilascia la licenza a partecipare alla Serie;

I Conduuttori devono essere in possesso di un certificato medico di idoneità sportiva agonistica

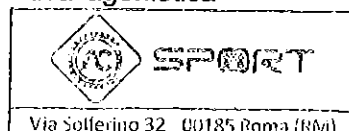

rilasciato nell'anno solare in corso, salvo per i Concorrenti/Conduuttori stranieri, che dovranno rispettare quanto previsto dall'ASN, che ha rilasciato la licenza in corso di validità.

7.1 WILD CARD

Tutti i Concorrenti/Conduuttori che si iscriveranno alla Serie dopo il terzo evento, risulteranno trasparenti alle classifiche. I Conduuttori parteciperanno al podio secondo i risultati ottenuti in gara. Concorrenti che si iscrivono con Mitjet 2L provenienti da altri campionati Mitjet prenderanno punti solo se i veicoli sono conformi al Regolamento tecnico MIS2017, altrimenti diventeranno automaticamente wildcard.

7.2 STRANIERI

Nel caso si iscriva una vettura con Concorrenti e Conduuttori stranieri, questi ultimi verranno premiati ed andranno a podio regolarmente secondo i risultati da loro conseguiti durante tutto l'evento.

Verrà istituita una classifica per piloti stranieri solo se risulteranno iscritti oltre sei piloti stranieri.

8. DEFINIZIONE PILOTA A E PILOTA B

E' facoltà dei Team formare i propri equipaggi ed iscrivere i propri piloti nella categoria A o B tenendo presente che il pilota A è regolarmente quello più lento dell'equipaggio stesso.

Alla presentazione delle schede di iscrizione la Motorquality S.p.A. avvarrà l'equipaggio in base al palmares dei singoli Conduuttori, sulla base di eventuali Titoli Nazionali vinti e/o delle classifiche nelle edizioni della Mitjet Italian Series precedenti.

L'equipaggio sarà definitivamente iscritto nel momento in cui Motorquality S.p.A. esprimerà il proprio parere positivo alla scheda presentata, inviando ai Team, via email, l'elenco dei Concorrenti/Conduuttori iscritti all'evento.

Un pilota che abbia vinto la classifica A non potrà più iscriversi nella categoria A:

-Pizzola Mauro

-Papi Cosimo

8.1 CASO LIMITE DI EQUIPAGGIO NON REGOLARE

L'equipaggio si definisce "NON REGOLARE" (tranne in situazioni particolari di evidenti differenze di condizioni di pista, pilota o vettura) nel caso in cui in durante le sessioni si verifichi la seguente situazione:

tempo pilota B – tempo pilota A maggiore o uguale a 0,75sec

Di conseguenza verrà proposto al Concorrente, o al delegato designato, di:

- prendere per entrambi i Conduuttori 25kg di zavorra;
- invertire i Conduuttori dell'equipaggio nelle rispettive categorie ma senza portare con sé il proprio punteggio maturato fino ad allora.

Se il Concorrente non sarà presente alla consegna della comunicazione di "equipaggio non regolare", saranno applicati d'ufficio i 25kg di zavorra per tutte le sessioni rimanenti, da quel momento fino alla fine del week-end.

L'attuazione di una o dell'altra soluzione verrà comunicata attraverso una nota scritta.

La Zavorra e/o l'inversione di categoria saranno valide solo per il weekend di gara in questione. Nel caso in cui si ripetesse la situazione di "equipaggio non regolare" per la stessa coppia di Conduuttori, Motorquality S.p.A. avrà la facoltà di decidere a suo insindacabile giudizio quale delle 2 sanzioni precedentemente descritte applicare in via definitiva, per il proseguo del campionato e senza nessuna possibilità di appello da parte del Concorrente e dei Conduuttori

8.2 CONDUTTORE SINGOLO

CONDUTTORE SINGOLO A



Se iscritto nella categoria A questo può partecipare anche alle gare dei piloti B prendendo punti in entrambe le categorie. Non partecipa alla classifica equipaggio

CONDUTTORE SINGOLO B

Se iscritto nella categoria B questo può partecipare anche alle gare dei piloti A applicando però +25kg di zavorra e prendendo punti in entrambe le categorie. Non partecipa alla classifica equipaggio

9. ISCRIZIONI ALLA MITJET ITALIAN SERIES 2017

9.1 ISCRIZIONI ALLA MIS2017

I Concorrenti devono presentare la domanda di iscrizione alla MIS2017 entro il 15 aprile 2017 con il modulo Allegato 3 inviandolo compilato in tutte le sue parti ai seguenti indirizzi:

fabiovailati@motorquality.it

veronicagiuliani@motorquality.it

Il team deve definire quale Conduttore sia il pilota A e/o B, esprimendo anche la volontà di iscriverlo alle classifiche Under 20 o Over 50 tenendo presente l'età degli stessi Conduttori al 28 marzo 2017.

Una donna risulta iscritta d'ufficio anche alla categoria Lady.

Ciascun Concorrente, titolare di una licenza in corso di validità, potrà iscrivere un Conduttore singolo o una coppia di Conduttori.

9.2 QUOTA DI ISCRIZIONE MIS2017

La quota di iscrizione varia a seconda delle modalità di pagamento scelte:

A – soluzione in due tranches: 6960€ + IVA da versare entro e non oltre le seguenti date:

13 aprile 2017, 3480€ + IVA

01 luglio 2017, 3480€ + IVA

B – soluzione in tre tranches: 8250€ + IVA da versare entro e non oltre le seguenti date:

13 aprile 2017, 2750€ + IVA

09 giugno 2017, 2750€ + IVA

07 settembre 2017; 2750 + IVA

C – soluzione ad evento singolo 1490€ + IVA cad./evento, pagamento entro il venerdì precedente all'evento.

La quota d'iscrizione verrà maggiorata del 15% se fuori dai termini indicati; il Concorrente è tenuto ad effettuare il pagamento già con la maggiorazione prevista, onde evitare l'annullamento dell'iscrizione.

Tutti i moduli di iscrizione e relativo documento che attesta l'avvenuto pagamento va inviato via mail ai seguenti indirizzi:

fabiovailati@motorquality.it

veronicagiuliani@motorquality.it

Nessuna iscrizione verrà rimborsata, se non per causa di forza maggiori, a discrezione del promoter.

La quota d'iscrizione al campionato permette di:

- Partecipare alle classifiche previste dall'art.25 di questo regolamento;
- Conseguire i trofei nei singoli eventi delle relative sessioni ove previsti;
- Partecipare alle premiazioni relative al campionato;
- Spazio box e retrobox nel villaggio Mitjet per ogni vettura iscritta;
- Accesso all'hospitality con 20 buoni pasto e 12 braccialetti per "l'area ristoro" per ogni vettura iscritta (la quota viene dimezzata sia per i buoni pasto che per i braccialetti nel caso in cui partecipi un solo Conduttore a 2 gare solamente); le modalità di acquisto di

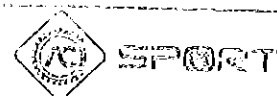

eventuali pacchetti extra e la struttura degli stessi è specificata nell'Allegato 9.

Se una vettura viene iscritta per la prima volta al quarto, quinto o sesto evento del campionato, non avrà diritto a partecipare alle classifiche per l'assegnazione dei titoli, ossia sarà trasparente ai fini del punteggio; i Conduuttori avranno diritto ai premi e all'eventuale podio a seconda dei risultati conseguiti.

9.3 TASSE DI ISCRIZIONE ALLE MANIFESTAZIONI

Ogni auto dovrà poi versare una quota di Iscrizione alla manifestazione dell'Organizzatore entro il venerdì precedente ogni evento in calendario. La quota è di 1690€ + IVA per l'equipaggio e per il Conduuttore singolo che effettua le 4 gare; si riduce a 1100€ + IVA se è presente un solo Conduuttore che effettua solo le gare della sua categoria.

Il relativo modulo è l'Allegato 3.

La quota d'iscrizione permette di avere:

- spazio paddock per attività tecniche;
- pass per circuito;
- prove libere;
- prove di qualifica;
- due o quattro gare per ogni evento a seconda dell'importo;

La quota d'iscrizione verrà maggiorata del 15% se fuori dai termini indicati; il Concorrente sono tenuti ad effettuare il pagamento già con la maggiorazione prevista, onde evita l'annullamento dell'iscrizione.

Tutti i moduli di iscrizione e relativo documento che attesta l'avvenuto pagamento va inviato via mail ai seguenti indirizzi:

fabiovailati@motorquality.it

veronicagiuliani@motorquality.it

Nessuna iscrizione verrà rimborsata se non per causa di forza maggiori a discrezione del promoter.

Non è possibile iscrivere vetture di riserva.

10. VETTURE AMMESSE

Le uniche vetture ammesse alla MIS2017 sono le vetture:

- MITJET 2L secondo quanto specificato dall'articolo 4 del regolamento tecnico della MIS2017

Le vetture devono essere conformi, sotto tutti gli aspetti, alle specifiche tecniche del "Regolamento tecnico MIS2017".

I Team potranno richiedere in forma scritta chiarimenti a MQ il quale chiarirà direttamente con una specifica nota.

11. VERIFICHE SPORTIVE, TECNICHE, D'UFFICIO

Le verifiche sportive e tecniche si svolgeranno secondo gli orari indicati nel programma di ogni manifestazione stilato dall'organizzatore nei luoghi da lui designati secondo le modalità indicate nel R.S.N..

Le verifiche tecniche saranno effettuate nel proprio spazio box assegnato nel villaggio Mitjet negli orari previsti dal Regolamento Particolare di Gara, salvo decisioni dei CC.SS.

Il Concorrente/Conduuttore dovrà ritirare le schede di verifica tecnica e sportiva che dovranno essere debitamente compilate dai preposti alle verifiche.

Ogni Concorrente/Conduuttore sottoscriverà alle verifiche sportive la dichiarazione che attesti sia in possesso, per l'ammissione alle gare, di tutti i requisiti previsti dalla vigente normativa sportiva.

I Concorrenti/Conduuttori dovranno consegnare la scheda con la dichiarazione di uso dell'abbigliamento protettivo ad ogni evento.

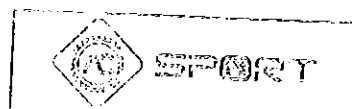

I Concorrenti/Conduttori dovranno rendere disponibili i propri documenti sportivi in qualsiasi momento.

I Concorrenti/Conduttori che avranno una zavorra per raggiungere il peso minimo dovranno compilare il relativo Allegato 4 e consegnarlo al Direttore Sportivo del campionato subito dopo le verifiche tecniche. Sulla zavorra relativa al Conduttore si prega di apporre un adesivo ben leggibile con il nome del Conduttore, la categoria A o B ed il numero dell'auto.

Ai Concorrenti e Conduttori che avranno superato le verifiche sportive verrà consegnato un permesso di ingresso pista per le prove ufficiali; alle verifiche ante-gara tutti i Concorrenti dovranno fornire l'attestazione del passaporto dell'auto.

Il Promoter si riserva il diritto di sottoporre una o più vetture ad un ulteriore controllo tecnico in qualsiasi momento della manifestazione ed in un luogo prescelto.

Le vetture coinvolte in un incidente devono essere ricontrollate prima di poter essere autorizzate a partecipare al successivo Round; è compito del Team provvedere a far controllare nuovamente la vettura presso il luogo dove avvengono le verifiche tecniche o chiamando il Delegato Tecnico presso il proprio spazio box.

Il Concorrente/Conduttore deve eseguire le istruzioni dei commissari tecnici relativamente alla verifica e all'ispezione della vettura.

Un controllo rumorosità potrà essere effettuato in qualsiasi momento secondo la procedura del R.S.N. vigente. Ulteriori controlli fonometrici possono essere fatti a discrezione degli Ufficiali di gara in qualsiasi momento.

Il Concorrente/Conduttore che sarà sottoposto a verifica d'ufficio può optare se sottoporre immediatamente la vettura a verifica o se far piombare il componente e/o il particolare sottoposto a verifica al termine del week-end, (salvo diversa decisione dei CC.SS). Se la vettura sottoposta a verifica verrà dichiarata irregolare, non conforme, il Concorrente accetta l'esclusione da tutte le classifiche alle quali ha partecipato la vettura in quel week-end ed il punteggio relativo alle proprie classifiche maturato fino a quel momento verrà moltiplicato per 0,65.

MQ, unico fornitore ufficiale dei ricambi della Serie, si riserva il diritto di farsi consegnare in ogni momento della manifestazione particolari delle loro vetture, dando in cambio particolari nuovi; si riserva inoltre di far sostituire obbligatoriamente e con insindacabile giudizio particolari meccanici o elettronici in sostituzione di quelli già montati, in quanto sospetti, con addebito diretto al Concorrente.

Una volta effettuato il controllo del componente dubbio ed accertata la sua provenienza attraverso il canale ufficiale si provvederà ad emettere relativa nota di credito.

Il servizio di cronometraggio è in funzione dalle prove libere, è responsabilità del Concorrente assicurarsi che esso funzioni.

Per le verifiche d'ufficio le spese per il montaggio e smontaggio dei componenti sono a carico dei concorrenti.

11.1 ATTREZZATURE MESSE A DISPOSIZIONE DI MQ

MQ fornirà alcune attrezzature a disposizione di tutti i Concorrenti:

- dime ufficiali MQ per controllo sfoghi sulle carrozzerie;

12. BRIEFING

Nel luogo e nell'orario indicato sul programma ufficiale di ogni manifestazione tutti i Conduttori dovranno essere presenti.

Chi si dovesse schierare sulla griglia di partenza, senza aver preso parte al briefing, riceverà un'ammenda pari a 260,00 € come previsto dalle norme vigenti.

Il promoter si riserva il diritto di indire dei briefing straordinari ai quali tutti i Concorrenti e Conduttori dovranno obbligatoriamente essere presenti.

13. PNEUMATICI

Gli unici pneumatici ufficiali sono:

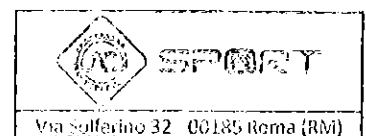

- 1- **DRY: mod. Advan AD08R, misura 255/40 R18, costruttore Yokohama, numero 8 (6 se la vettura partecipa per la prima volta alla serie dal quarto evento in poi) acquistabili presso MQ al costo di 350€ cad./pneumatico + PFUB + IVA**

Il pagamento può essere effettuato in un'unica soluzione anticipata all'acquisto degli stessi; Sono previsti 2 pneumatici jolly per ciascuna vettura: essi sostituiranno gli pneumatici precedentemente acquistati solo per questioni di sicurezza se e solo se il Commissario tecnico ACI Sport delegato dell'evento verrà autorizzato dai CC.SS. Lo pneumatico jolly verrà addebitato nei costi al team con il quale corre la vettura a cui viene fornito. Il costo è 350€ cad./pneumatico + PFUB + IVA.

Gli pneumatici da asciutto vanno ordinati tramite apposito modulo (Allegato 5) entro e non oltre il 15/04/2017.

- 2- **WET: mod. ADVAN A006, misura 250/650 R18, costruttore Yokohama, numero libero, non punzonati, acquistabili presso MQ al costo di 350€ cad./pneumatico + PFUB + IVA**

Il pagamento in questo caso deve avvenire in anticipo ogni qualvolta un Concorrente effettuerà un ordine (con l'Allegato 5). I costi di smaltimento e di trasporto sono esclusi.

Gli pneumatici da bagnato potranno essere ordinati entro e non oltre i 10gg precedenti ad ogni evento eccetto il primo evento della stagione in cui la data da rispettare è il 15/04/2017.

L'utilizzo dello pneumatico rain è consentito secondo le norme dell R.S.N. e solo se il Direttore di Gara espone il cartello Wet Race sia in qualifica che in gara.

Motorquality S.p.A. utilizzerà un sistema a vernice per punzonare gli pneumatici. Ad ogni partecipazione ad evento, compatibilmente con gli orari programma ufficiale del week-end, verrà comunicato l'orario entro cui tutti i team dovranno mettere di fronte al proprio spazio box gli pneumatici di ogni vettura per la punzonatura. Un addetto effettuerà la punzonatura sulla spalla dello pneumatico sia internamente che esternamente. Dal secondo evento in poi prima di effettuare la punzonatura successiva verrà verificata la punzonatura già effettuata.

Nel caso un punzone risultasse manomesso o lo pneumatico risultasse non provenire dal canale ufficiale, potrebbe essere confiscato al Concorrente che sarà costretto a pagare una sanzione pari al costo dello pneumatico stesso. Lo stesso pneumatico non sarà più utilizzabile fino alla fine del campionato.

Qualsiasi ritardo nella procedura di ordine degli pneumatici imputabile al Concorrente che obbligherà Motorquality S.P.A. alla consegna degli stessi in pista comporterà un supplemento di 50€ cad./pneumatico.

E' dovere del Concorrente assicurarsi che tutti gli pneumatici abbiano l'identificativo applicato da MQ e che esso sia leggibile in qualsiasi momento dell'evento. E' possibile che ufficiali di gara e l'Organizzazione effettuino il controllo dell'identificativo in qualsiasi momento dell'evento.

Si ricorda che non è previsto il service degli pneumatici in pista.

Solo gli pneumatici sopra descritti devono essere usati nelle sessioni del week-end, prove libere, prove di qualifica e gare.

14. CARBURANTE, USO, CONTROLLI

In tutti gli eventi della MIS2017 sarà distribuito direttamente sui campi di gara un monocarburante obbligatorio dalla società Magigas SpA. Il 102 Speed. Tale carburante è obbligatorio fin dalle prove libere e dovrà essere ordinato, entro il lunedì antecedente alla Manifestazione a cui si intende partecipare, presso la società fornitrice ufficiale di seguito riportata:

MAGIGAS S.p.A. Via Datini, 6 – 51037 Montale (PT) Italy Tel. 0039.0573.479.666 – Fax 0039.0573.479.021 –

Gianluca Valori – Cell. 0039348.66.06.988 – gianluca.valori@magigas.it

www.extremecompetition.it

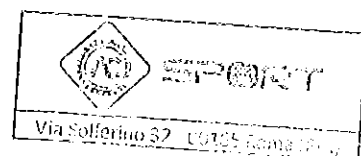

La tipologia di carburante è: "**102 SPEED**".

Il costo di tale carburante al litro è di 2,19€ + IVA e va pagato a mezzo bonifico anticipato o direttamente in campo gara.

L'allegato 7 è il modulo d'ordine dello stesso e dev'essere inoltrato compilato in tutte le sue parti al signor Valori Gianluca (Magigas) e Fabio Vailati (Motorquality)

Il serbatoio di ogni vettura di ogni Concorrente dovrà contenere, al termine delle Prove Ufficiali e Gara, almeno tre litri di carburante a disposizione di eventuali prelievi da parte degli ufficiali di gara.

Ad ogni evento potrà essere effettuato il controllo secondo la procedura stabilita da vigente R.S.N da parte dei commissari tecnici.

In tal caso un campione di raffronto verrà prelevato dai commissari tecnici prima della consegna del carburante ai Concorrenti, conservato in un recipiente sigillato e tutti i campioni prelevati ai Concorrenti dagli Ufficiali di Gara dovranno corrispondere nelle caratteristiche del campione prelevato dalla cisterna.

Le caratteristiche tecniche del carburante saranno del tipo previsto dal regolamento tecnico. E' vietata qualsiasi miscela con altro carburante o additivi.

Il rifornimento durante prove libere, qualifiche, gare è vietato.

Il carburante non potrà essere conservato sotto le tende box ma dietro di esse ad una distanza, il più lontana possibile, dalla struttura box per questioni di sicurezza.

Durante il rifornimento nel proprio spazio box sotto la tenda la vettura dev'essere spenta e l'auto deve poggiare sulle proprie ruote; è dovere del Team predisporre e fornire l'abbigliamento ignifugo alla persona preposta per il rifornimento.

Durante il rifornimento un membro del Team deve sorvegliare l'operazione con un estintore in mano. E' responsabilità del Team testare l'attrezzatura di sicurezza ed il suo funzionamento.

La sicurezza di tutti è di fondamentale importanza, in caso di incidente imputabile a non-cura o superficialità di uno degli addetti del Team, il costo dei danni materiali verrà riversato sul Concorrente. oltre ad un'eventuale ammenda di valore pari a 2 volte il danno arrecato potrà essere addebitata a chi verrà riconosciuto come responsabile dell'accaduto.

15. NUMERI DI GARA

Tutte le vetture dovranno essere dotate di un numero ufficiale di gara, scelto al momento dell'iscrizione della vettura al campionato o al primo evento ufficiale tramite lo spazio riservato nel modulo Allegato 3. Il numero di gara è strettamente legato al numero di telaio e non potrà variare fino alla fine del campionato. Il Promoter MQ nel caso di doppia richiesta da parte di un team deciderà autonomamente il numero da assegnare al Concorrente.

La posizione ufficiale dei numeri di gara è indicata nell'allegato 1 insieme agli adesivi ufficiali.

Il numero 1 è riservato al vincitore della classifica B dell'anno precedente, per il 2017 la vettura del Conduttore *Di Benedetto Davide*, al quale sarà riservata la fascia parasole di colore diverso.

16. DISCIPLINA AI BOX ED IN PIT LANE

Ciascun Concorrente è responsabile dell'ordine del proprio spazio in corsia box e della disciplina di qualsiasi persona direttamente o indirettamente connessa con la sua partecipazione al Campionato.

Il Direttore di Gara ed i Commissari Sportivi di fronte a trasgressioni potranno infliggere al Concorrente le penalità previste, sino all'esclusione dalla gara della vettura assistita.

Tutti i componenti del team dovranno avere il pass sempre in evidenza pena l'allontanamento

Nessun tipo di saldatura è concesso in corsia box.

Ogni volta che la vettura si ferma ai box dovrà spegnere il motore. Se fermandosi oltrepassa la

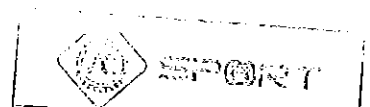

propria postazione ai box dovrà essere spenta e portata indietro a spinta dai meccanici del proprio team.

Ogni vettura dovrà partire tramite il proprio motorino di avviamento o eventualmente con l'ausilio di una fonte di energia esterna collegata momentaneamente alla vettura.

E' vietato fare rifornimento in corsia box come da art.15.

In corsia box è vietato fumare come previsto dalle normative vigenti.

Il limite in corsia box è 60km/h salvo diversa indicazione. La velocità sarà controllata dagli Ufficiali di gara e le loro decisioni sono inoppugnabili. Il mancato rispetto comporta:

- 1- Durante le prove: 100€ ogni 5km superiori al 60km/h e sino a d un massimo di 80km/h. Oltre gli 80km/h al Conducente sarà data Bandiera Nera ed un'ammenda di 1000€ e saranno annullati i tempi ottenuti.
- 2- Durante le gare: penalità in tempo Drive-Through

L'uscita delle vetture dalla corsia box è regolato da semaforo.

Il personale ACI ed MQ avrà libero accesso alle postazioni sotto le tende box ed in corsia box, si richiede pertanto collaborazione da parte di Concorrenti e Conducenti.

In caso di non rispetto delle norme i Commissari Sportivi prenderanno provvedimenti che potranno portare all'esclusione dell'evento. MQ si riserva il diritto di accettare le successive iscrizioni del Concorrente.

17. TEST

Qualsiasi test privato o pubblico sul circuito sul quale si svolgerà un evento a partire dal venerdì precedente allo stesso evento è vietato. Il Promoter può delegare uno o più team in via eccezionale ed in tal caso la comunicazione avverrà in forma scritta.

18. PROVE LIBERE, DI QUALIFICA, GARE

In ogni evento il programma ufficiale è l'unico documento che fa fede per orari ed informazioni riguardanti le sessioni in pista.

18.1 PROVE LIBERE

Si svolgono in un turno unico da 55minuti; potranno accedere alle prove libere solo i Concorrenti che avranno versato la tassa di iscrizione agli organizzatori (art.10) e regolarmente iscritti all'evento.

Sono vietati rifornimenti e cambi gomme.

18.2 PROVE DI QUALIFICAZIONE

Il Conducente A parteciperà alla sessione di qualifica a lui relativa e viceversa il B; le sessioni sono indicate nel programma ufficiale di ogni evento.

Le qualifiche si svolgono in due sessioni da 15minuti intervallate da 5 minuti di pausa durante i quali le auto dovranno rimanere in Pit Lane. In questa fase possono essere montate/scambiate/tolte le zavorre relative ai diversi Conducenti.

Per accedere alle qualifiche le auto devono aver superato le verifiche sportive (art.12) passate le quali riceveranno il tagliando di ingresso.

Vetture che non riescono ad effettuare le qualifiche potranno richiedere l'ammissione alla griglia di partenza ai Commissari Sportivi che si rivolgeranno al Direttore di Gara; nel caso in cui vengano ammesse verranno schierate in fondo allo schieramento come previsto dalle norme vigenti. In caso più vetture richiedano l'iscrizione verranno schierate a seconda dell'ordine di richiesta.

Per cause di forza maggiore se non si effettuano le prove di qualifica verranno presi i risultati delle prove libere per determinare le due griglie di partenza di gara 1 e gara 2.

18.3 GRIGLIA DI PARTENZA

La griglia di partenza di Gara 1 è determinata dai risultati ufficiali delle prove di qualificazione della prima sessione

La griglia di partenza di Gara 2 è determinata dai risultati ufficiali delle prove di qualificazione della

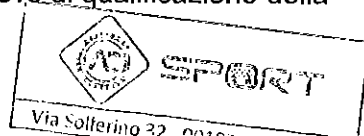

seconda sessione

La griglia di partenza di Gara 3 è determinata dai risultati di Gara 1 con le prime 8 posizioni invertite.

La griglia di partenza di Gara 4 è determinata dai risultati di Gara 2 con le prime 8 posizioni invertite.

18.4 PROCEDURE DI PARTENZA - GARE

La procedura segue quanto descritto nel R.D.S.V.C: vigente.

La partenza di tutte le gare è di tipo lanciata

La partenza anticipata è penalizzata con Drive Through.

Nel caso di esposizione del cartello WET RACE da parte del Direttore di Gara a gara iniziata i Conducenti potranno fermarsi ai box a sostituire gli pneumatici nei limiti previsti dal R.D.S.V.C.; solamente 2 persone potranno lavorare sulla vettura. Sarà consentita anche la pulizia del vetro anteriore.

19. PROCEDURE DI SAFETY CAR

L'uso della Safety Car è dettato dal vigente R.D.S.V.C.

Se una gara verrà interrotta, poiché risulta impossibile impiegare la Safety Car, verranno applicate le disposizioni del vigente R.D.S.V.C.

20. PARCO CHIUSO

Terminate le prove di qualifica e le gare i Conducenti devono recarsi in Parco Chiuso che ha inizio dal momento in cui finisce la sessione di prove o la gara.

Potranno essere applicate sanzioni fino all'esclusione nel caso in cui un Conducente ritardi o non si presenti in Parco Chiuso.

Il Parco Chiuso avrà la durata di 30 minuti sia al termine delle prove di qualifica che di ogni gara.

In via eccezionale le vetture potranno essere liberate precedentemente all'orario previsto se e solo se i Commissari Sportivi lo permetteranno. Le vetture incidentate dovranno comunque sottostare alla procedura del Parco Chiuso.

Le vetture incidentate dovranno essere sottoposte a verifiche tecniche supplementari (Art. 12) nel caso in cui vogliamo partecipare ad una sessione ufficiale successiva a quella dell'incidente avvenuto durante lo stesso week-end di gara

Al Parco Chiuso possono accedere solo i commissari tecnici, i loro delegati, il personale dello staff del promoter MQ.

Prima della fine del Parco Chiuso nessuna operazione sulle videocamere On-Board (del Concorrente ed eventualmente dell'organizzatore) è consentita, salvo autorizzazione dei CC.SS.

21. PENALITA' IN TEMPO / STOP AND GO / DRIVE THROUGH / RETROCESSIONE IN GRIGLIA

Tutte le penalità in tempo, Stop and Go, Drive Through, retrocessioni in griglia, saranno applicate secondo l'R.D.S.V.C. vigente.

21.1 STOP AND GO

Il Collegio dei Commissari Sportivi, nel caso in cui un Conducente tenga un comportamento in gara che violi le norme sportive, potrà applicare la penalità dello "stop and go", con l'osservanza delle seguenti procedure: la penalità dello "stop and go" deve essere segnalata al Conducente penalizzato mediante esposizione del pannello "stop and go", accompagnato dal numero di gara. Il pannello deve essere esposto per due giri. Dal momento della prima esposizione del pannello, il Conducente entro i tre giri successivi, deve rientrare nella corsia box, percorrendola nel rispetto del limite di velocità sino al termine della stessa, dove incontrerà l'Ufficiale di Gara incaricato allo "stop and go" che deve segnalare alla vettura dove arrestarsi, constatare l'arresto completo della vettura stessa e autorizzarne l'immediata ripartenza. L'uscita dalla corsia box deve essere regolata mediante semaforo. Ai Conducenti che non rispettano le disposizioni relative allo "stop and go", deve essere esposta la bandiera nera come previsto dalle normative vigenti. La penalità

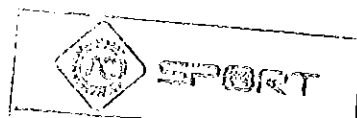

dello "stop and go" non sarà applicata negli ultimi 5 giri o, in caso di gare di durata, negli ultimi 8 minuti escluso l'eventuale giro finale. In questo caso, al tempo di gara del Conducente interessato, dovranno essere aggiunti 25". Le decisioni dell'Ufficiale di Gara incaricato allo "stop and go" in materia di esecuzione della penalità sono immediatamente esecutive e non sono suscettibili di autonoma impugnazione. Il Collegio dei Commissari Sportivi ha la facoltà di applicare a fine gara, oltre alla penalità dello "stop and go", anche una penalità in tempo.

21.2 DRIVE THROUGH

Nelle gare di Velocità in Circuito, il Collegio dei Commissari Sportivi potrà applicare la penalità di "drive through" (d'ora in poi scritto come DT) con l'osservanza delle seguenti procedure:

- nel caso in cui un Conducente incorra in una falsa partenza;
- nel caso in cui un Conducente tenga un comportamento in gara che violi le norme sportive.

La penalità del DT viene segnalata al Conducente penalizzato mediante esposizione del pannello "drive through" accompagnato dal rispettivo numero di gara; tale segnalazione dovrà essere esposta per due giri. Dal momento della esposizione del pannello, il Conducente, entro il terzo giro, deve rientrare nella corsia box percorrendola nel rispetto del limite di velocità di 60km/h, sino a rientrare in pista al termine della stessa. L'uscita dalla corsia box sarà regolata mediante semaforo.

La penalità del DT non deve essere applicata negli ultimi 5 giri o, in caso di gare di durata, negli ultimi 8 minuti escluso l'eventuale giro finale. In sostituzione, al tempo di gara del Conducente interessato, devono essere aggiunti 25 secondi. Ai Conducenti che non rispettano le disposizioni relative al DT deve essere esposta la bandiera nera come previsto dalle normative vigenti. Le decisioni dell'Ufficiale di Gara incaricato al "drive through" in materia di esecuzione della penalità sono immediatamente esecutive e non sono suscettibili di autonoma impugnazione.

21.3 RETROCESSIONE IN GRIGLIA

Il Collegio dei Commissari Sportivi potrà infliggere la sanzione di retrocessione sulla griglia di partenza da scontare nella successiva sessione o weekend sportivo.

22. STANDARD DI GUIDA

Motorquality si augura che tutti i Conducenti che prenderanno parte alla MIS2017 mantengano un comportamento sportivo e rispettoso degli altri, sia in pista, sia durante tutta la durata dell'evento. Durante la MIS2016 sono state istituite le Ammonizioni ossia avvertimenti, in conseguenza a rilevanti fatti antisportivi con le quali il Promoter, si riservava il diritto a mettere sub-judice tutte le iscrizioni agli Eventi successivi del Conducente ammonito.

Anche per il 2017 vengono confermate le Ammonizioni e la loro logica di utilizzo. Ricordando che quelle assegnate nelle stagioni passate restano tutt'ora valide. Se un Conducente conseguirà la seconda Ammonizione, il Promoter a suo insindacabile giudizio, si Riserverà il diritto di rifiutare tutte le sue successive iscrizioni agli Eventi della MIS 2017.

I Conducenti ammoniti nel corso della MIS2016 sono :

- Solla Leonardo
- Marchetti Ronnie
- Gonfiantini Matteo

23. GRAVI INFRAZIONI AL REGOLAMENTO SPORTIVO E/O TECNICO

L'infrazione al regolamento tecnico che abbia avuto come conseguenza l'esclusione dalla classifica determinerà la perdita del 25% del punteggio fino a quel momento maturato dal Concorrente/Conducente nella rispettiva classifica qualsiasi essa sia. Per la classifica equipaggio solo il punteggio del Pilota sanzionato verrà moltiplicato per il coefficiente 0,75. In caso di appello alla decisione, se confermata, verrà detratto un ulteriore 15% del punteggio.

L'esclusione per comportamento anti-sportivo ed eventuali pene accessorie dettate dal successivo deferimento al Giudice Sportivo ACI, determinerà la perdita del 25% del punteggio fino a quel momento maturato dal Concorrente/Conducente nella rispettiva classifica qualsiasi essa sia. Per la classifica equipaggio solo il punteggio del pilota sanzionato verrà moltiplicato per 0,75.

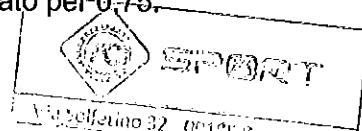

A suo insindacabile giudizio, il promoter MQ, potrà sospendere/escludere il Concorrente/Conduuttore ed infliggergli un'ammenda variabile da 1500€ a 5000€ se risulterà evidente il danno d'immagine della Serie, dell'Organizzatore, di uno dei Partner della Serie, del marchio Mitjet. Potrà inoltre essere rifiutato il modulo di iscrizione del Concorrente/Conduuttore da parte del promoter stesso alla luce di gravi fatti passati.		

24. CLASSIFICHE, PUNTEGGI, PREMI, TITOLI

24.1 CLASSIFICA PILOTI

Sono previste le seguenti classifiche:

- Piloti A
- Piloti B
- Equipaggio
- Over50
- Under20
- Lady
- Team

La classifica equipaggio viene compilata con la somma dei punteggi ottenuti da due Conduuttori distinti (o dal medesimo Conduuttore) considerando gli eventuali scarti dei singoli piloti.

La classifica team sarà generata dalla somma dei risultati di massimo 2 vetture schierate dallo stesso team che prenderà parte alle gare della serie, senza nessuno scarto.

I team con più di una vettura iscritta dovranno dichiarare le 2 auto che concorreranno alla suddetta classifica nel modulo di iscrizione barrando la relativa casella.

24.2 CLASSIFICHE TAPPA MONZA 20-22 OTTOBRE

Oltre alle classifiche dell'art.26.1 nella tappa di Monza del 20-22 ottobre saranno anche redatte le classifiche:

- Mitjet Germany
- Mitjet I-F-G 2017

24.3 SCARTI

Per le classifiche ufficiali piloti A-B-Equipaggio si computeranno quindi i 10 migliori risultati scartando:

- DNS (Did Not Start), pilota non ha preso il via alla gara
- DNF (Did Not Finished), pilota partente ma non arrivato al traguardo
- 0 punti, pilota classificato fuori dalla zona punti

Non è possibile scartare risultati dove i Concorrenti o i Conduuttori sono incorsi in declassamenti, non conformità o esclusioni/squalifiche.

24.4 POLE POSITIONE E GIRI VELOCI

Il Conduuttore che otterrà la pole position nella sessione di qualifiche ufficiali avrà diritto a 3 punti, sia nelle classifica singola (cat. A, B, Under20, Over50, Lady), che in quella equipaggio e Team.

Il Conduuttore che effettuerà il giro veloce in gara avrà diritto a 3 punti, sia nelle classifica singola (cat. A, B, Under20, Over50, Lady), che in quella equipaggio e Team.

Nel caso di ex aequo della pole position e del giro veloce in gara si prenderà in considerazione il secondo tempo ufficiale nella stessa sessione. Se dopo il 5° confronto ci sarà di nuovo ex aequo si considerano i giri delle prove libere fino a che verrà trovata una differenza.

Le classifiche ufficiali saranno pubblicate al termine delle verifiche tecniche e dello scadere dei reclami, esclusa la sospensione dovuta da eventuali appelli.

In tal caso potrebbe essere compilata una classifica provvisoria che sarà aggiornata in seguito alla verdetto dell'Appello.

24.5 CLASSIFICHE

Assegnazione del punteggio in gara:

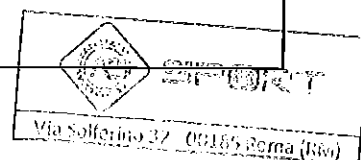

POSIZIONE	1°	2°	3°	4°	5°	6°	7°	8°	9°	10°	11°	12°
PUNTEGGIO	25	20	16	13	11	9	7	5	4	3	2	1

Il punteggio dell'ultimo evento di Monza del 20-22 ottobre avrà conteggio doppio.

I punteggi descritti qui sopra, insieme a quanto scritto nell'art. 25.4, saranno impiegati per computare le classifiche.

Vincerà chi avrà conseguito il maggior punteggio dopo che:

- Tutte le procedure di modifica del punteggio abbiano avuto termine
- Siano state applicate e decurtate tutte le eventuali sanzioni
- Che tutti gli appelli in corso abbiano raggiunto un verdetto.

24.6 EX-AEQUO

In caso di ex-aequo si prenderanno in considerazione i seguenti risultati per determinare la corretta posizione in classifica:

- numero di vittorie
- numero dei secondi posti
- numero dei terzi posti
- numero di pole position
- numero di giri veloci
- numero piazzamenti

24.7 CERIMONIA DEL PODIO

La cerimonia del podio è di fondamentale importanza.

Tutti i Conducenti dovranno avere sulle tute le patch obbligatorie come previsto dall'allegato 2 oltre al cappellino Yokohama che sarà distribuito in occasione della cerimonia.

Al termine di ogni gara i primi tre classificati dovranno presentarsi obbligatoriamente alla cerimonia di premiazione.

I piloti delle categorie Under 20, over 50 e lady saranno chiamati da un addetto ai lavori o dal promoter dopo essersi fermati al parco chiuso.

Il comportamento dei premiati dovrà essere educato e rispettoso del momento ufficiale e delle altre persone direttamente coinvolte. Diversamente, sarà facoltà di MQ sanzionare i diretti interessati.

I Conducenti da premiare che non si presenteranno alla cerimonia di premiazione potranno ricevere una sanzione di 250€ da parte dei commissari sportivi.

Verranno premiati i primi tre assoluti in ordine di arrivo ed a seguire il primo Conducente Under20, il primo Conducente Over 50, la prima Conducente Lady.

24.8 PREMI CLASSIFICHE FINALI*

Al termine della Serie, quando saranno decretate definitive le classifiche (a chiusura di eventuali appelli / ricorsi / controlli tecnici e sportivi) verranno distribuiti i seguenti premi:

CLASSIFICA	PREMIO*
Equipaggio	10.000 €
Pilota B	1.660€ + Orologio BRM V6 Automatico
Pilota A	1.660€ + Orologio BRM V6 Hybride
Under20	1660€ + Orologio BRM V6 Hybride
Over50	Orologio Garmin
Lady	Orologio Garmin
Estrazione**	Bici Elettrica
Team	2x Set gomme Yokohama

*A seconda dell'intervento di nuovi sponsor e/o di accordi da parte del promoter con aziende esterne i premi potranno variare. Verrà data comunicazione scritta a tutti i partecipanti.

**premio ad estrazione non assegnabile al vincitore di qualunque classifica 2017 e verranno presi

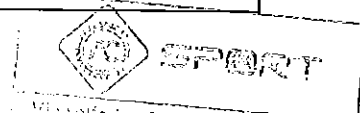

in considerazione solo i piloti iscritti e verificati a tutti e 6 gli eventi.

Il promoter ha facoltà di trattenere i premi in denaro riservandosi la facoltà di erogarli o meno a fine stagione.

24.9 TITOLI

Verranno assegnati i seguenti titoli alla fine della stagione MIS2017:

CLASSIFI CA	RISULTAT O	TITOLO
Equipaggio	1° Posto	Vincitore Classifica Equipaggio – Mitjet Italian Series 2017
Pilota B	1° Posto	Vincitore Classifica Piloti B – Mitjet Italian Series 2017
Pilota A	1° Posto	Vincitore Classifica Piloti A – Mitjet Italian Series 2017
Under20	1° Posto	Vincitore Classifica Under20 – Mitjet Italian Series 2017
Over50	1° Posto	Vincitore Classifica Over50 – Mitjet Italian Series 2017
Lady	1° Posto	Vincitore Classifica Lady – Mitjet Italian Series 2017
Team	1° Posto	Vincitore Classifica Team – Mitjet Italian Series 2017

25. CONFERENZE STAMPA E INTERVISTE

Al fine di partecipare alle Conferenze Stampa e alle interviste post gara, tutti i piloti interessati dovranno rendersi disponibili. Gli orari e le modalità saranno comunicate di volta in volta in base al programma.

La mancata partecipazione potrà determinare una sanzione di 125€.

26. ON BOARD CAMERA

Si può installare una sola On-Board camera a patto di rispettare posizione e tipo di attacco specificati nell'allegato 8, essa dev'essere rivolta verso il senso di marcia.

È compito del Concorrente accertarsi che l'On-Board Camera sia montata correttamente e sia stata approvata preventivamente dai commissari.

Il promoter si riserva il diritto di far installare delle On-Board Camera in abitacolo per scopi sportivi o promozionali.

In particolare le On-Board Camera, installate da MQ, potranno servire ad avere un maggior controllo sulla procedura di partenza lanciata. I primi 4 partenti in griglia dovranno recarsi in tempo utile nella zona ricambi MQ per ricevere il materiale e dovranno compilare l'allegato 8b. Sarà ad esclusiva responsabilità del Concorrente installare e provvedere al corretto funzionamento dell'On-Board Camera.

Le immagini registrate da qualsiasi on board camera presente in auto potranno essere fornite al Direttore di Gara ed al Collegio dei commissari sportivi se richieste.

Nel caso in cui il Concorrente non sia in grado di fornire i filmati registrati sarà applicata da parte dei commissari sportivi un'ammenda di 250€.

27. RECLAMI ED APPELLI

Qualsiasi reclamo o appello dovrà essere presentato secondo i modi ed i tempi del R.S.N. vigente.

Qualsiasi decisione presa dall'A.S.N., dalle loro autorità giudicanti, commissari tecnici, promoter, che agiscono in conformità all'articolo 661 del codice civile, esclude qualsiasi azione legale e qualsiasi responsabilità.

Questo documento è estremamente importante. Prima di completare il modulo di iscrizione, tutti i piloti e i Concorrenti sono tenuti a prendere visione del regolamento.

Per qualsiasi eventuale dubbio o chiarimento rivolgetevi all'Organizzazione della Mitjet Italian Series.

E' strettamente vietata ogni riproduzione in qualsiasi forma senza autorizzazione

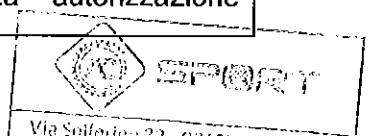

dell'organizzatore.

L'AD DI MOTORQUALITY

Bruno Zanini

Direttore Generale ACI SPORT

Marco Ferrari

Il presente RPG costituito da 34 pagine (totale 34 pagine) è stato approvato dall'ACI SPORT

il.....10/04/2017.....

Con numero di approvazione: 39/2017

Mitjet. Italian Series 2017
Ref Sportus

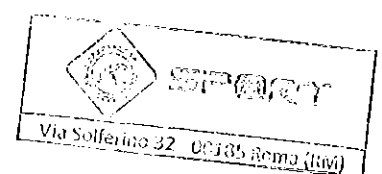

Allegato / Form 1 – Pubblicità coordinata obbligatoria e numeri gara auto – Mandatory sponsor and race number

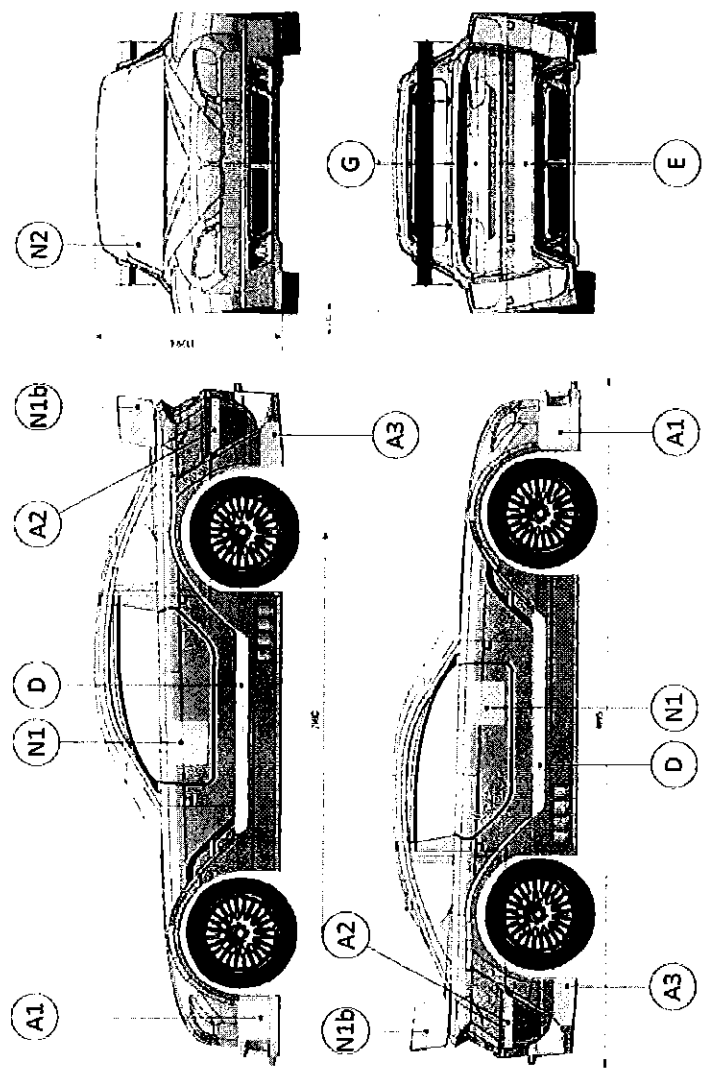
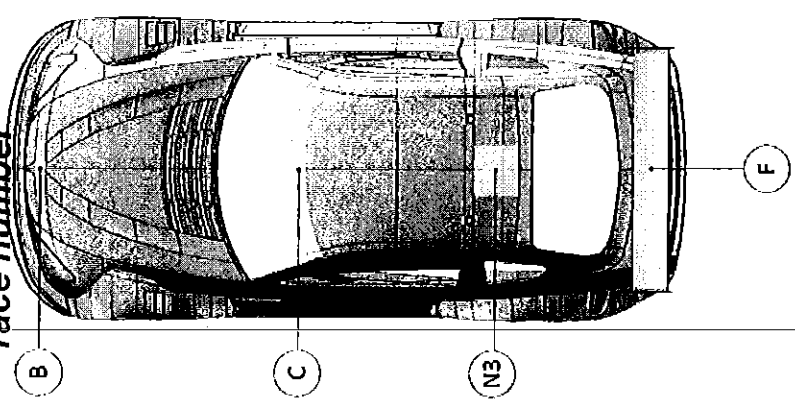

SPORT

 Via Salaria 32 00135 Roma (RM)

Allegato / Form 2 – Patch tuta obbligatorie / Mandatory patch

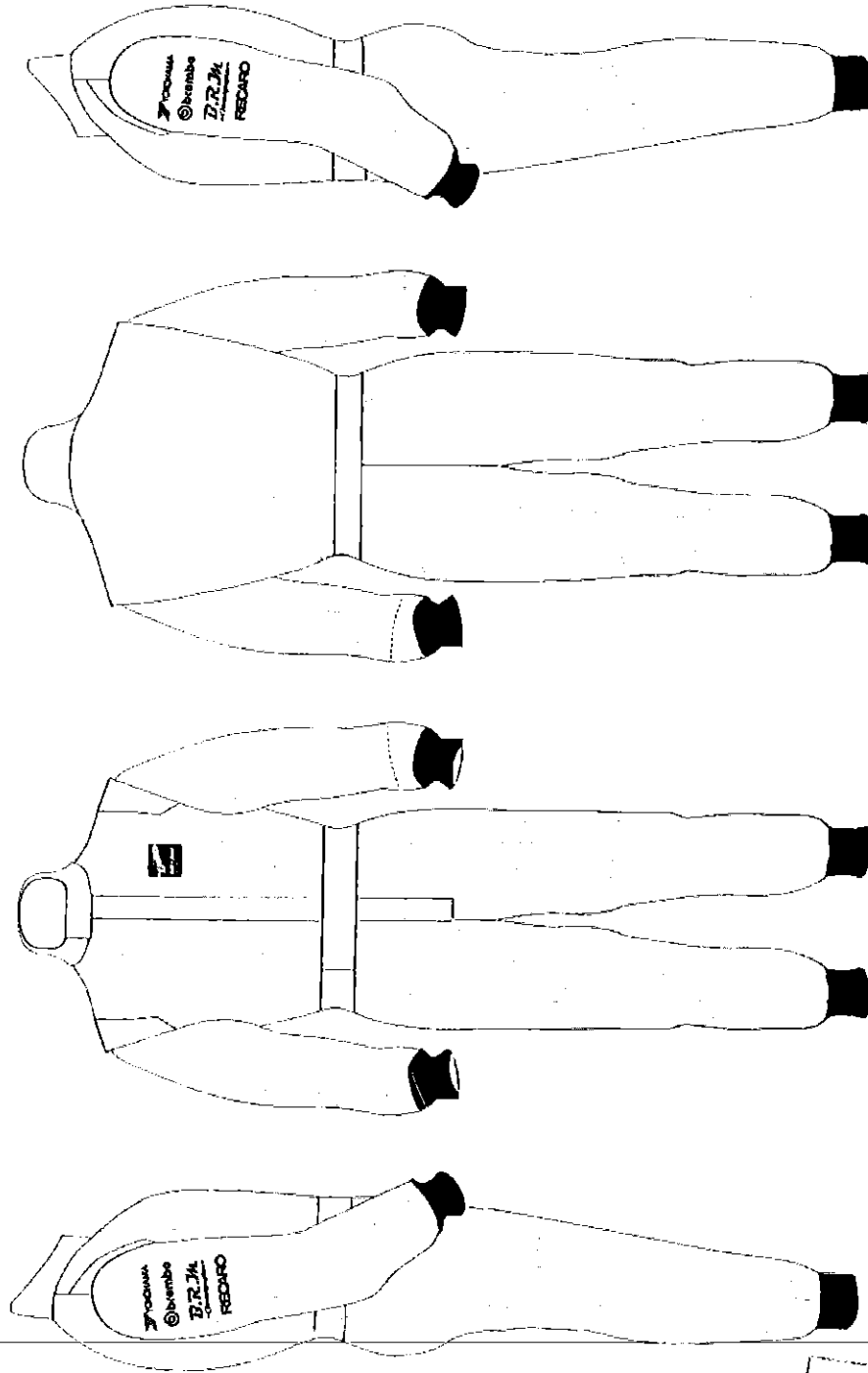
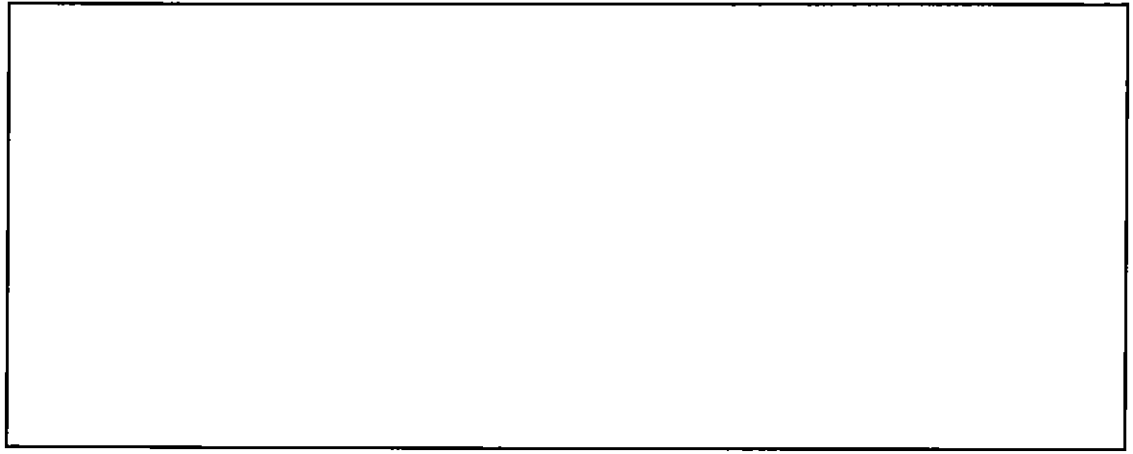

 **SPORT**
Via Solferino 32 - 00135 Roma (RM)

Allegato / Form 3 – Modulo d'iscrizione / Entry form

Nome / Name Cognome / Surname	Licenza n° License n°	
Indirizzo Address	Città Town	CAP Postal Code
Data di nascita Date of birth	Luogo Town of birth	Nazionalità Nationality
Telefono Phone number	e-mail e-mail	

Nome / Name Cognome / Surname	Licenza n° License n°	Scad. cert. med. Expiry medical card
Indirizzo Address	Città Town	CAP Postal Code
Data di nascita Date of birth	Luogo Town of birth	Nazionalità Nationality
Telefono Phone number	e-mail e-mail	
Partecipazione a classifica aggiuntive (il Conducente deve considerare come data di riferimento per l'età anagrafica il 28/marzo/2017 Participation in additional classification (the driver must be considered his age at the reference date 28 / Mar / 2017		
<input type="checkbox"/>	UNDER 20	<input type="checkbox"/>
<input type="checkbox"/>	OVER 50	<input type="checkbox"/>
<input type="checkbox"/>		LADY

Nome / Name Cognome / Surname	Licenza n° License n°	Scad. cert. med. Expiry medical card
Indirizzo Address	Città Town	CAP Postal Code
Data di nascita Date of birth	Luogo Town of birth	Nazionalità Nationality
Telefono Phone number	e-mail e-mail	
Partecipazione a classifica aggiuntive (il Conducente deve considerare come data di riferimento per l'età anagrafica il 28/marzo/2017 Participation in additional classification (the driver must be considered his age at the reference date 28 / Mar / 2017		
<input type="checkbox"/>	UNDER 20	<input type="checkbox"/>
<input type="checkbox"/>	OVER 50	<input type="checkbox"/>
<input type="checkbox"/>		LADY

VETTURA / Car		
Vettura / Car	Team / Team	Classe-Tipo Class-Type
#Telaio #Chassis	# Passaporto Elettronico # Electronic Pass	# Numero di Gara # Race Number

Richiesta di Partecipazione alla classifica Team / Request to be inscripted in team ranking

NUMERO DELL'ALTRA VETTURA / Number of the car: _____

ISCRIZIONE CAMPIONATO / Championship registration		
QUOTA ISCRIZIONE / Championship Fee - MITJET ITALIAN SERIES 2017		
MODALITA' / MODE	RATA / RATE	SCADENZA / EXPIRY



<input type="checkbox"/>	MODALITA' A - 2 RATE <i>A Mode - 2 RATES</i>	1° Rata - 3480€ + IVA 2° Rata - 3480€ + IVA	13 - Aprile / April - 2017 01 - Luglio / July - 2017
<input type="checkbox"/>	MODALITA' B - 3 RATE <i>B MODE - 3 RATES</i>	1° Rata - 2750€ + IVA 2° Rata - 2750€ + IVA 3° Rata - 2750€ + IVA	13 - Aprile / April - 2017 09 - Giugno / June - 2017 07 - Settembre / September - 2017
<input type="checkbox"/>	MODALITA' C - EVENTO SINGOLO <i>C MODE - RATE EVERY EVENT</i>	6 x 1490€ + IVA	VENERDI' PRECEDENTE ALL'EVENTO <i>Friday before every event</i>

QUOTA DI ISCRIZIONE ALLA MANIFESTAZIONE / Event Fee

<input type="checkbox"/>	<input type="checkbox"/>	IMOLA 28-30 APRILE <i>IMOLA 28-30 APRIL</i>	<input type="checkbox"/>	MISANO 02-04 GIUGNO <i>MISANO 02-04 JUNE</i>
	<input type="checkbox"/>	MONZA 16-18 GIUGNO <i>MONZA 16-18 JUNE</i>	<input type="checkbox"/>	MUGELLO 14-16 LUGLIO <i>MUGELLO 14-16 JULY</i>
	<input type="checkbox"/>	VALLELUNGA 22-24 SETTEMBRE <i>VALLELUNGA 22-24 SEPTEMBER</i>	<input type="checkbox"/>	MONZA 20-22 OTTOBRE <i>MONZA 20-22 OCTOBER</i>

COORDINATE PER IL PAGAMENTO / Payment details

--	--

DICHIARO DI AVER PRESO VISIONE DEL REGOLAMENTO SPORTIVO E TECNICO DELLA MIS E DI ACCETTARLI IN TUTTE LE SUE PARTI / I DECLARE THAT I HAVE READ THE SPORTING AND TECHNICAL REGULATIONS AND TO ACCEPT ITS COMPLETELY

Concorrente / Competitor
B

Conduuttore A / Driver A

Conduuttore B / Driver

TEAM MANAGER: _____

Allegato / Form 4 - Modulo Zavorra / Ballast form

VETTURA / Car		
Vettura / Car	Team / Team	Classe-Tipo
02 00185 Roma (RM)		

		Class-Type
#Telaio #Chassis	# Passaporto Elettronico # Electronic Pass	# Numero Gara # Race Number

Nome / Name Cognome / Surname	Licenza n° License n°	Scad. cert. med. Expiry medical card
Peso / Weight _____ KG	Zavorra / Ballast _____ KG	

Nome / Name Cognome / Surname	Licenza n° License n°	Scad. cert. med. Expiry medical card
Peso / Weight _____ KG	Zavorra / Ballast _____ KG	

SI RICORDA CHE / Remember:

- PESO MINIMO VETTURA (Art. 6 Regolamento Tecnico) /
Minimum Weight (Art. 6 Technical Regulation) **860**
KG
- KIT PADDLESHIFT MONTATO (Art. 10.1 Regolamento Tecnico) /
Paddleshift mounted (Art. 10.1 Technical Regulation) **+**
25 KG
- KIT ENDURANCE MONTATO (Art. 17 Regolamento Tecnico) /
Endurance kit mounted (Art. 17 Technical Regulation) **+ 15**
KG

Concorrente / Competitor
Driver B

Conducente A / Driver A

Conducente B /

Da consegnare al Direttore Sportivo del Campionato / To be delivered to Championship Sporting Director

Allegato / Form 5 – Modulo di richiesta pneumatici / Tyres required Form

VETTURA / Car

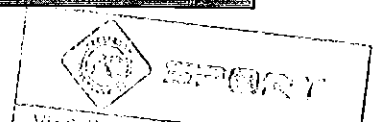

Vettura / Car	Team / Team	Classe-Tipo Class-Type
#Telaio #Chassis	# Passaporto Elettronico # Electronic Pass	# Numero Gara # Race Number

Richiesta per / Request for	Tipologia / Tipe Tyre	Numero / Number	Costo cad. / Price each tyre	PFUB cad. / Tax cad.	Costo totale / Total cost	Scadenze ordine e pagamento / Deadline for order and payment
--------------------------------	--------------------------	--------------------	---------------------------------------	----------------------------	---------------------------------	---

Pneumatici per il campionato (Ordine entro il 15/04/2017) / Championship tyres (Order before 15/04/2017)

<input type="checkbox"/>	DRY	8	350 € + IVA	2,35€ + IVA	2.818,8 € + IVA	15/04/2017
--------------------------	-----	---	-------------	-------------	--------------------	------------

Pneumatici per partecipazione singola al 1°-2°-3° evento / Tyres for 1st-2nd-3rd single event

<input type="checkbox"/> Imola 28-30 Aprile / April	DRY	8	350 € + IVA	2,35€ + IVA	2.818,8 € + IVA	20/04/2017
<input type="checkbox"/> Misano 02-04 Giugno / June						25/05/2017
<input type="checkbox"/> Monza 16-18 Giugno / June						08/06/2017

Pneumatici per partecipazione singola al 4°-5°-6° evento / Tyres for 4th-5th-6th single event

<input type="checkbox"/> Mugello 14-16 Luglio / July	DRY	6	350 € + IVA	2,35€ + IVA	2114,1 € + IVA	06/07/2017
<input type="checkbox"/> Vallelunga 22-24 Settembre / September						14/09/2017
<input type="checkbox"/> Monza 20- Ottobre / October						12/10/2017

<input type="checkbox"/>	WET	—	350 € + IVA	2,35€ + IVA	— + IVA Prego inserire il prezzo corretto / Please insert the correct price	Per il 1° evento entro il / For the first event before: 15/04/2017 Per gli altri eventi ordinate entro il Venerdì precedente / For others events before previous Friday
--------------------------	-----	---	-------------	-------------	--	---

COORDINATE PER IL PAGAMENTO / Payment details

<input type="text"/>	<input type="text"/>
----------------------	----------------------

VEETTURA / Car		
Vettura / Car	Team / Team	Classe-Tipo Class-Type
#Telaio #Chassis	# Passaporto Elettronico # Electronic Pass	# Numero Gara # Race Number

Richiesta di punzonatura gomma Jolly n°1 da parte del Concorrente / Jolly tyre n°1 by competitor _____

Richiesta approvata dal commissario tecnico su autorizzazione del C.C.S.S. in data / Request approved by Technical Director under authorization by Sportif Stewards on date _____ hh:mm _____

Firma del commissario
Concorrente
Steward sign
Competitor sign

Firma del direttore sportivo
Sporting Director sign

Firma del

Richiesta di punzonatura gomma Jolly n°2 da parte del Concorrente / Jolly tyre n°1 by competitor _____

Richiesta approvata dal commissario tecnico su autorizzazione del C.C.S.S. in data / Request approved by Technical Director under authorization by Sportif Stewards on date _____ hh:mm _____

Firma del commissario
Concorrente
Steward sign
Competitor sign

Firma del direttore sportivo
Sporting Director sign

Firma del

Le gomme verranno addebitate al Concorrente al prezzo di 350€ + IVA cad./gomma jolly
Tires has to paid by competitor and every tyre costs 350€ + VAT

COORDINATE PER IL PAGAMENTO / Payment details

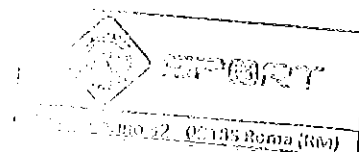

Allegato / Form 7 – Modulo ordine carburante / Fuel form



CAMPIONATO MITJET ITALIAN SERIES 2017



MODULO ORDINAZIONE CARBURANTE 102 RON / FUEL ORDER 102 RON

Circuito / Circuit		Data / Date	
DETTAGLI PER FATTURAZIONE / DETAILS FOR INVOICING			
Nome per fatturazione / Invoice name			
Indirizzo / Address			
Città / City		CAP / ZIP CODE	
PI / Vat number		Codice Fiscale	
Telefono / Phone	Fax / fax	Cellulare / Mobile	
Referente / Reference name		EMAIL / email	
TEAM:		N° DI AUTO	

PREZZO AL LITRO: € 2,672 IVA COMPRESA (€ 2,19 + IVA)

(SALVO DIVERSA COMUNICAZIONE, LA BENZINA SARA' CONSEGNA SFUSA) /
Without communication the fuel will be delivery without box)

LITRI ORDINATI/ LITRE ORDER	TOTALE / TOTAL EURO €
Modalità di Pagamento / Payment: (indicare la modalità di pagamento / Choose Payment mode)	
Bonifico bancario anticipato presso / Advance bank transfer (Details): Cassa di Risparmio di Pistoia e Lucchesia Ag. Montale Intestato a Magigas S.p.A. Codice IBAN IT 19 K 06260 70450 000 303486C00 BIC=SWIFT CODE: CRFIT3P	Carta di credito / Credit card: (MAESTRO, VISA, CARTA SI)
<input type="checkbox"/>	<input type="checkbox"/>
<input type="checkbox"/>	<input type="checkbox"/>

Nel caso di pagamento anticipato fornire copia del pagamento insieme presente modulo d'ordine /
If Payed in advance, please give a copy of the payment present entirety module d' order

Magigas S.p.A.

Via Datini, 6 51037 Montale (PT) - Deposito Prod. Petroliferi Via Cafaggio, 23 51030 Santomato (PT)
Referente Gianluca Valori Tel. 0039/0573/479 666 - cell. 348/66.06.988 Fax. 0039/0573/479 021

www.extremecompetition.it - gianluca.valori@magigas.it - info@extremecompetition.it

**IL PRESENTE MODULO DEVE ESSERE SPEDITO ENTRO IL LUNEDI' ANTECEDENTE LA GARA A:
PLEASE SEND THIS FORM THE MONDAY BEFORE THE COMPETITION AT:**

gianluca.valori@magigas.it & fabiovailati@motorquality.it

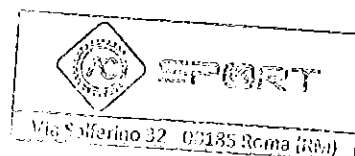

Allegato / Form 8 – Posizione e attacco “On board camera” / Position and fix type “On board camera”

- Tipologia Fissaggio “On board camera” / Fix type “On board camera”

A - Supporto a doppia C con filettatura metallica, con eventuale snodo a 90° corto o lungo sempre in materiale plastico. La filettatura sui perni per unire i particolari dovrà essere metallica, così come il dado annegato nel supporto. / *Double support C with metal thread, with long or short 90° articulation in plastic material. The thread on the pins has to be metallic, as well as the nut embedded in the support.*



B - Supporto con sfera suddiviso in tre pezzi: 1 – Attacco lato Roll-Bar, 2 - Prolunga, 3 – Attacco lato camera / *Three pieces spherical support: 1-Roll-bar side support, 2-Extension, 3-Camera side support.*

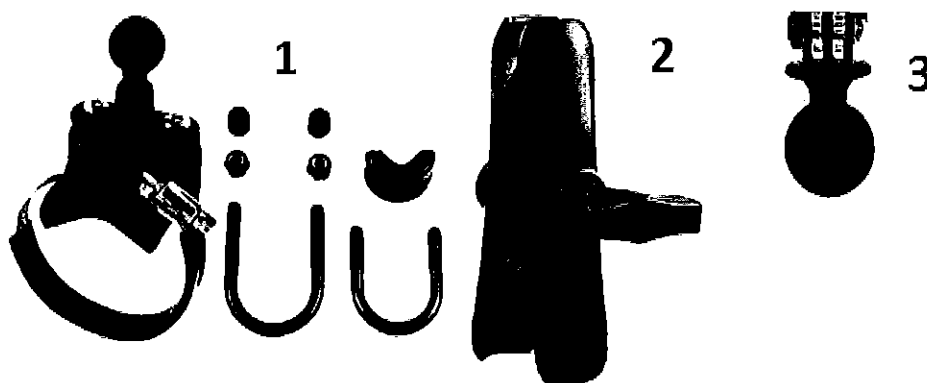

- Posizione di fissaggio / Position fix

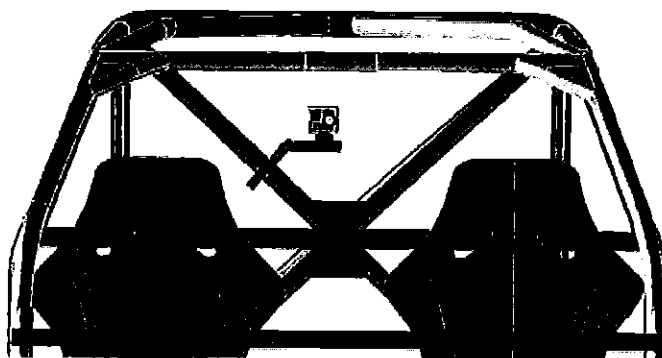

Allegato / Form 8b – Installazione On board camera per MQ / Installations On board camera form for MQ

Io sottoscritto / I the undersigned:

NOME / Name:

COGNOME / Surname:

Concorrente della vettura / Competitor of the car:

VEETTURA / Car		
Vettura / Car	Team / Team	Classe-Tipo Class-Type
# Telaio # Chassis	# Passaporto Elettronico # Electronic Pass	# Numero Gara # Race Number

Ricevo e sono responsabile dell'On Board Camera di proprietà di MQ secondo l'articolo 27 del regolamento sportivo per la seguente sessione / I receive and I responsible of Motorquality On board camera according to Art. 27 of sporting regulation for this session:

Materiale ricevuto / Components received:

-
-

Firma del Concorrente / Competitor sign:

Motorquality

Riconsegno il materiale consegnatomi integro e funzionante:

Materiale ri-consegnato / Components returned:

-
-

Firma del Concorrente / Competitor sign:

Motorquality

Posizione di fissaggio / Position fix

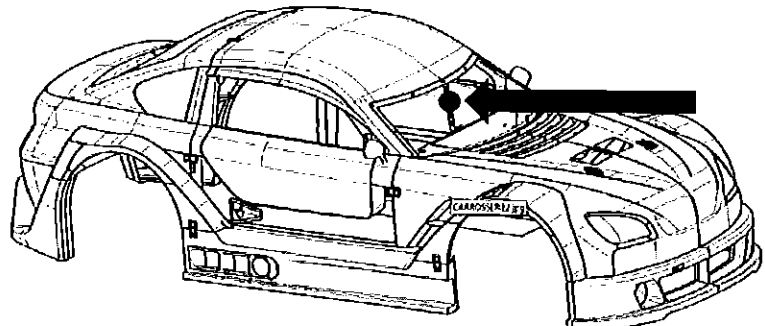

Allegato / Form 9 – Modalità di accesso hospitality mitjet / Access mode Hospitality Mitjet

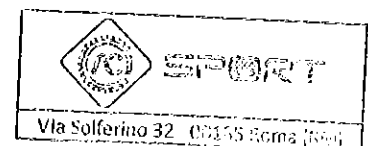

Durante ogni appuntamento del campionato Mitjet nell'area paddock riservata alla serie sarà presente l'hospitality Mitjet a disposizione dei team e dei loro addetti, dei piloti, staff Motorquality ed esterni. L'area interna sarà divisa in due zone, "Zona Bar" accessibile tramite braccialetti e "zona Pranzo/Cena" accessibile tramite buono pasto / *During each round of the Mitjet Championship into the paddock Mitjet area reserved will be the Mitjet hospitality open for the teams and theirs employees, drivers, Motorquality staff and others. The indoor area will be divided into two zones, "Bar area" and "area Lunch / Dinner" accessible by baraclet and a "Meal area" accessible by meal ticket.*

Tutte le vetture Mitjet iscritte al campionato / gara singola della serie hanno diritto a / *All Mitjet cars entered in the Championship / single race of the series are entitled to:*

- 20 buoni pasto us/ *food stamps;*
- 12 braccialetti "Bar" / *Bar bracelets*

E' possibile acquistare pacchetti aggiuntivi / *It is possible to purchase additional packages:*

- **Pacchetto REGULAR: 150€ + IVA** comprende 10 braccialetti aggiuntivi, 16 buoni pasto extra / *REGULAR Package: 150€ + IVA with 10 additional bracelets, 16 additional meal ticket*
- **Pacchetto VIP: 220€ + IVA** comprende 10 braccialetti aggiuntivi, 16 buoni pasto, 6 bottiglie di vino, 24 lattine di birra / *VIP Package: 220€ + IVA with 10 additional bracelets, 16 additional meal ticket, 6 vine bottles, 24 beer cans*

I PACCHETTI ADDIZIONALI VANNO PRENOTATI ENTRO E NON OLTRE IL MERCOLEDI' ANTECEDENTE ALL'EVENTO ENTRO LE ORE 12:00 / ADDITIONAL PACKAGES TO BE BOOKED WITHIN AND NO LATER THAN WEDNESDAY 'PRIOR TO THE EVENT BY 12:00

Prenotazione e fatturazione per / *Booking and invoice for:*

VEETTURA / Car		
Vettura / Car	Team / Team	Classe-Tipo Class-Type
#Telaio #Chassis	# Passaporto Elettronico # Electronic Pass	# Numero Gara # Race Number

O / Or:

NOME / Name:
 NATO IL / Born:
 RESIDENTE A / Live in:
 CODICE FISCALE / Fiscal Code:
 PARTITA IVA / VAT:
 TELEFONO / Phone:

COGNOME / Surname:
 A / In:
 VIA / Street:

MAIL / E-Mail

